

SSD2608EC156



Vlastnosti

32 bit DSP řízení proudu (tichý chod, nízké vibrace).

Přesné a plynulé řízení proudu efektivně snižuje tepelné ztráty v motoru.

Galvanicky oddělené vstupy

Signálové logika: 5 V

Nastavení přepínači nebo z PC

16 možností nastavení mikrokroku, rozlišení může být nastaveno až na 51 200 kroků/ot.

Napájecí napětí: 24-80 VDC

Max vstupní frekvence: 200 kHz

Max. otáčky: 3000 ot/min

Enkodér motoru: 2500 ppr (10 000 poloh)

Příruba motoru: 86 mm (NEMA34)

Moment: 12 Nm

Popis

SSD2608EC156 je zpětnovazební (Closed loop) 2-fázový krokový pohon s napájecím napětím 20-80 VDC. Díky zpětné vazbě motor neztratí nikdy polohu. Přetížení může být signalizováno do nadřazeného řídicího systému

Nastavení mikrokroku

Mikr	1/2	1/4	1/8	1/16	1/32	1/64	1/128	1/256	1/5	1/10	1/20	1/25	1/40	1/50	1/100	1/200
Kr/Ot	400	800	1600	3200	6400	12800	25600	51200	1000	2000	4000	5000	8000	10000	20000	40000
SW6	ON	ON	ON	ON	ON	ON	ON	ON	OFF	OFF	OFF	OFF	OFF	OFF	OFF	OFF
SW5	ON	ON	ON	ON	OFF	OFF	OFF	OFF	ON	ON	ON	ON	OFF	OFF	OFF	OFF
SW4	ON	ON	OFF	OFF	ON	ON	OFF	OFF	ON	ON	OFF	OFF	ON	ON	OFF	OFF
SW3	ON	OFF	ON	OFF	ON	OFF	ON	OFF	ON	OFF	ON	OFF	ON	OFF	ON	OFF

Nastavení směru motoru (SW2)

Pokud je potřeba změnit směr motoru, lze to provést jednoduše pomocí přepínače SW2.

Směr může být změněn i pomocí PC.

	CW	CCW
SW2	OFF	ON

Nastavení typu signálu

Nastavení typu řídicích signálů.

	Krok CW / CCW	Krok/Směr
SW1	ON	OFF

Připojení

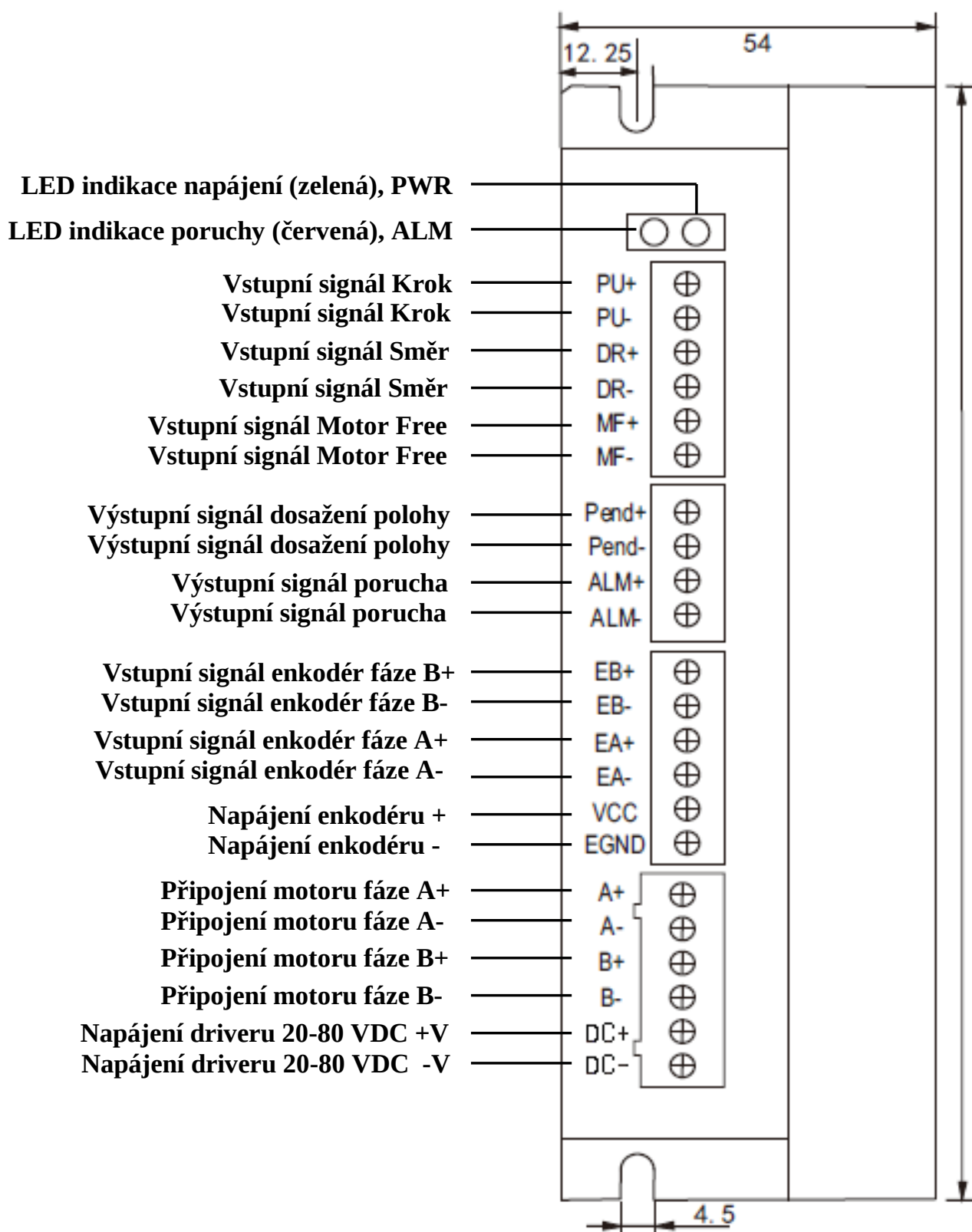

Rozměry – driver

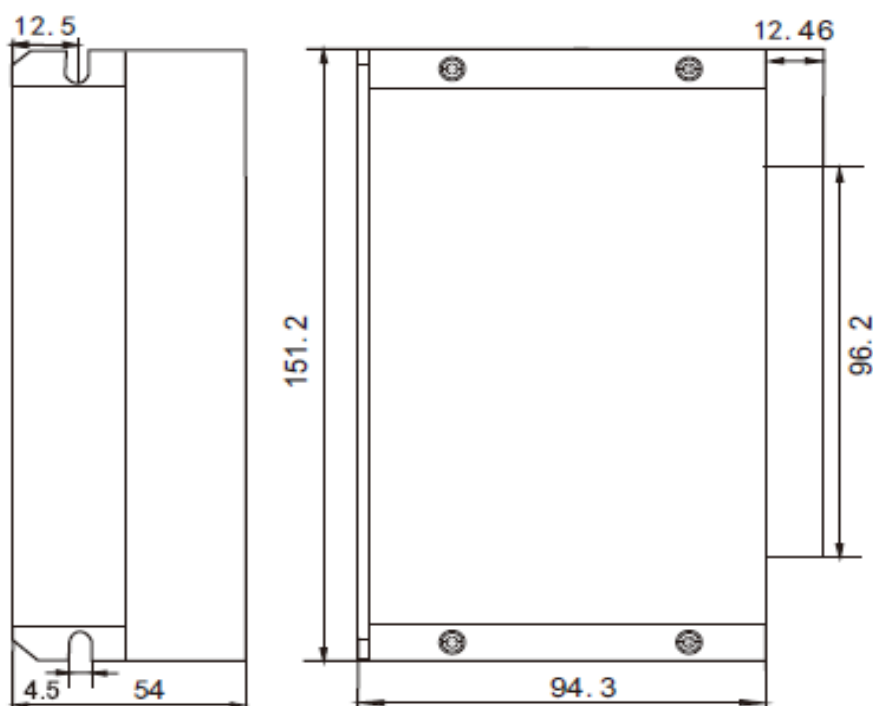

Rozměry – motor

L=182 mm

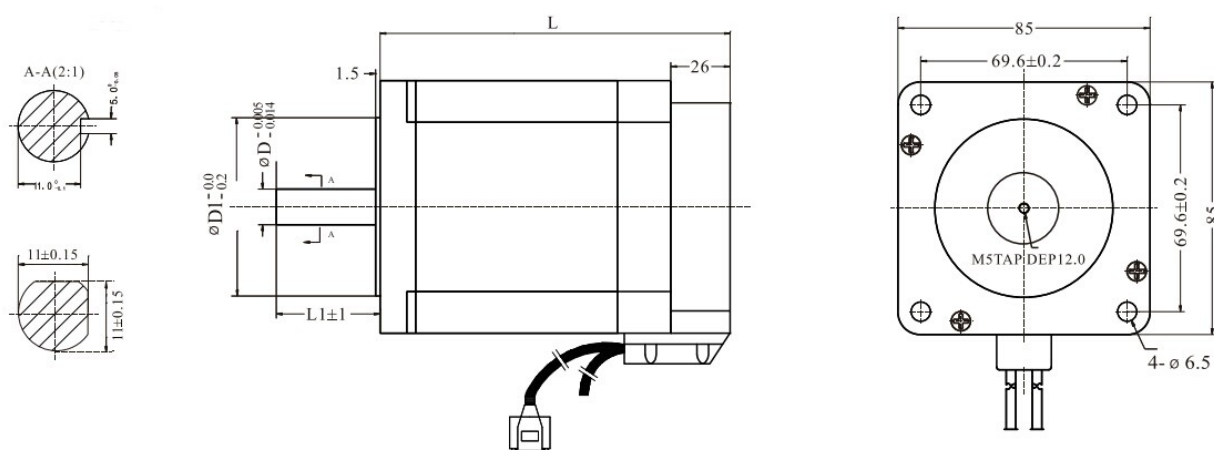

Popis svorek

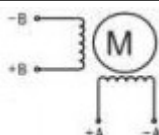
Symbol	Funkce	Popis
PWR	LED indikace napájení	LED svítí pokud je driver napájen
ALM	LED indikace poruchy	Nadproud – LED blikne 1x Nadpětí – LED blikne 2x Podpětí – LED blikne 3x Chyba polohy – LED blikne 5x
PU+	Vstupní signál +	+5 V napájení optočlenu vstupního signálu, pro vyšší napětí je potřeba použít rezistor odpovídající hodnoty.
PU-	SW1=OFF,PU je signál Krok	Aktivní při sestupné hraně signálu, motor se otočí o 1 krok když se signál Krok změní z úrovně
	SW1=ON,PU je signál Krok CW	“aktivní” na “neaktivní”. Vstupní odpor je 220 Ω. Log. úrovně: vstup neaktivní: 0-0.5 V
DR+	Vstupní signál +	+5V napájení optočlenu vstupního signálu, pro vyšší napětí je potřeba použít rezistor odpovídající hodnoty.
DR-	SW1=OFF,DR je signál Směr	Signál změny směru nebo signál Krok CCW (podle nastavení DIP přepínače DP2).
	SW1=ON,DR je signál Krok CCW	Vstupní odpor je 220 Ω. Log. úrovně: vstup neaktivní: 0.5 V, vstup aktivní: 4-5 V.
MF+	Vstupní signál +	+5 V napájení optočlenu vstupního signálu, pro vyšší napětí je potřeba použít rezistor odpovídající hodnoty.
MF-	Signál Motor neaktivní	Pokud je signál aktivní, budič odpojí motor.
PEND+	Výstupní signál +	Signál je aktivní když je motor v žádané poloze.
PEND-	Signál motor na poloze	Maximální proud 50 mA,maximální napětí 50 V.
ALARM+	Výstupní signál +	Signál je aktivní když je pohon v poruše.
ALARM-	Signál porucha nebo přetížení	Maximální proud 50 mA,maximální napětí 50 V.
EB+/EB-	Připojení enkodéru	Vstup pro enkodér, fáze B +/-
EA+/EA-	Připojení enkodéru	Vstup pro enkodér, fáze A +/-
VCC	Připojení enkodéru	Napájení enkodéru 5 V
EGND	Připojení enkodéru	Napájecí zem enkodéru
+V	Napájení driveru	24-80 VDC
-V		
A+, A-	Připojení motoru	
B+, B-		